

Montage- und Bedienungsanleitung

ZANIER Infrarotkabinen

für das Modell Vaasa



Inhaltsverzeichnis

Einleitung.....	2
Nutzungsbedingungen.....	2
Technische Eigenschaften.....	3
Installationsinformation.....	3
Teileliste.....	4
Montageanleitung.....	5
Reinigung.....	11
Bedienung des digitalen Kontrollelementes.....	11
Bedienung MP3/Radio.....	13
Benutzungs- und Sicherheitsanweisungen.....	14
Gründe, bei denen Sie die Kabine nicht benutzen sollten.....	15
Wirkung/Allgemeine Infos Farben.....	15
Service- und Kontakttelefonnummern.....	16
Garantieschein.....	17

EINLEITUNG:

Herzliche Gratulation zum Erwerb einer ZANIER Infrarotkabine. Sie haben ein Produkt mit einem sehr guten Preis Leistungsverhältnis erworben.

Unsere langjährige Erfahrung im Bereich Wellness, Fitness, Gesundheits- aber auch Hochleistungssport und die umfangreichen Rückmeldungen unserer Kunden sind Anlass für die permanente Weiterentwicklung unserer Produkte.

ZANIER Infrarotkabinen werden nach den strengen ISO 9001 Qualitätsrichtlinien produziert und unterliegen damit einer intensiven Qualitätssicherung. Entscheidend für unsere Kunden ist eine hervorragende Wirksamkeit und Zuverlässigkeit für lange Jahre.

Für Ihr gesundes Wohlbefinden!

Bitte beachten Sie, dass wir mehrere ähnliche Modelle an Infrarotkabinen in unserem Sortiment haben, die jedoch unterschiedlich ausgestattet sind. Es kann somit in der Anleitung Beschreibungen von Zubehör wie Farblicht, Beleuchtung, Ionisator, Radio/CD Player, MP3-Anschluß, Fernbedienungen etc. geben, die nicht zwingend in Ihrem Modell vorhanden sind.

WICHTIG: Die Betriebsanleitung enthält wichtige Informationen über die anzuwendenden SICHERHEITSMASSNAHMEN für die Installation und Inbetriebnahme. Es ist daher unerlässlich, dass die Anweisungen vom Benutzer vor der Montage und Inbetriebnahme aufmerksam durchgelesen werden.

NUTZUNGSBEDINGUNGEN

Temperatur: 23 bis 35°C

Luftfeuchtigkeit: < 85%

Luftdruck: 700 bis 1600 hpa

Stromanschluss: 230 Volt 16 Ampere

TECHNISCHE EIGENSCHAFTEN

Funktionen werden über Mikroprozessoren gesteuert

Temperatureinstellung von 18°C bis 60°C

Die Zeit ist von 0 bis 99 Minuten einstellbar

Digitale Temperatursensoren

Verpackung

Die Infrarotkabine Vaasa wird in 2 Kartons geliefert. Lagern und transportieren Sie das Gerät unbedingt in der am Karton bezeichneten Lage. Verkehrt aufgestellte Kartons können Schäden an der Kabine verursachen.



Alle von uns vertriebenen Produkte und Verpackungen sind entpflichtet.

INSTALLATIONSMATIONEN

- Schliessen Sie keine anderen elektrischen Geräte an die Steckdose oder den Stromkreis, an der die Infrarotkabine angeschlossen ist an. Im Zweifelsfall fragen Sie Ihren Elektriker.
- Die Infrarotkabine sollte auf einem ebenen Untergrund aufgestellt werden.
- Die Infrarotkabine muss in einem trockenen und überdachten Raum aufgestellt werden.
- Die Infrarotkabine vor Spritzwasser schützen.
- Lagern Sie kein entflammbares Material oder chemische Substanzen in die Nähe der Infrarotkabine.

TEILELISTE, SCHRAUBEN UND BENÖTIGTES WERKZEUG:

Mitgelieferte Schrauben:

				
Φ 3*16	Φ 4*30	Φ 4*45	Φ 6*60	30*20*2
1x	16x	30x	2x	1x

Benötigtes Werkzeug:

Schraubenzieher, Maßband, Bohrer, Hammer, Inbusschlüssel, Cuttermesser, Wasserwaage, Bleistift, Akkuschauber, Leiter

Teileliste:

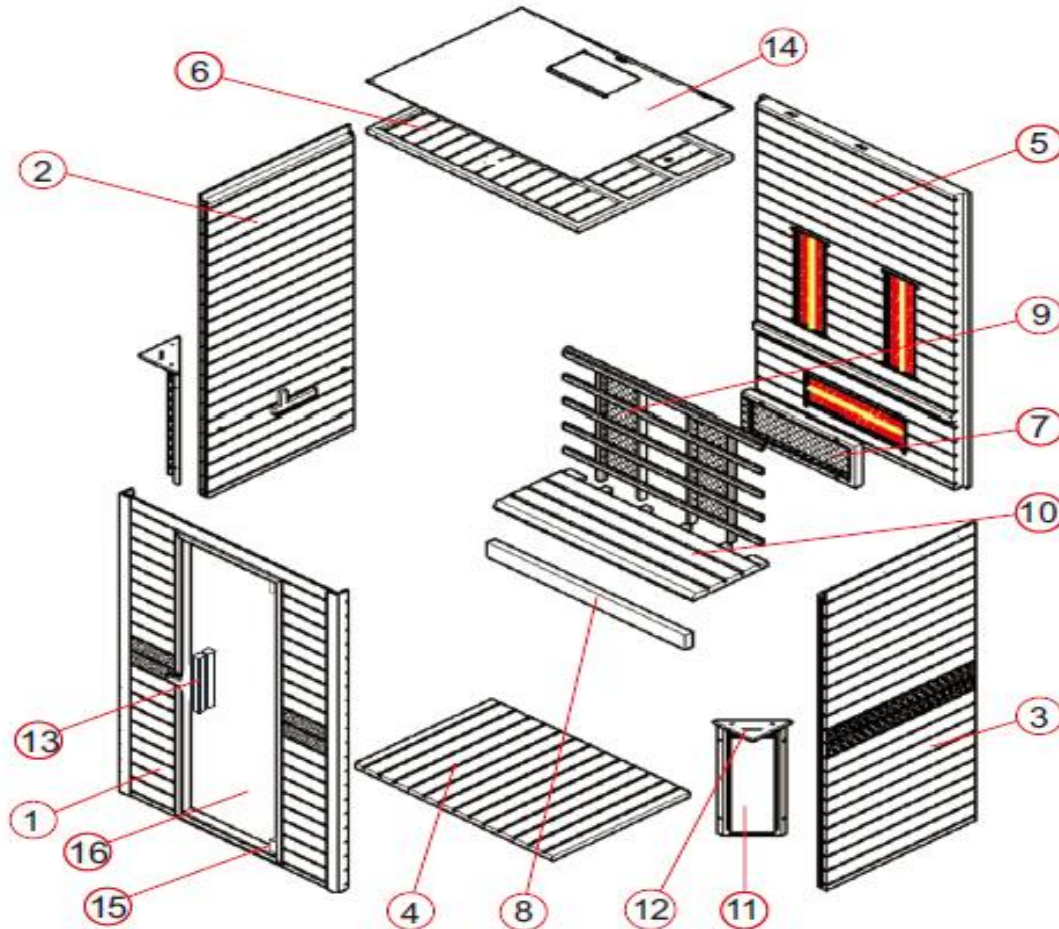

NO	NAME	Q' TY	Box No
1	Front panel (1900*1301*62.5mm)	1	1
2	Side panel 1 (1900*890*48mm)	1	2
3	Side panel 2 (1900*890*48mm)	1	2
4	Floor panel 1 (1184*841*40.5mm)	1	1
5	Back panel (1860*1246*43.5mm)	1	1
6	Top panel (1269*928*28mm)	1	1
7	Calves guardrail (670*250*43mm)	1	1
8	Bench support panel (1188*90*40mm)	1	1
9	Back guardrail (1188*720*43mm)	1	1
10	Bench surface panel (1188*450*33mm)	1	1
11	Front heater (650*280*28mm)	2	3
12	Front heater cover (305*135*20mm)	4	3
13	Door handle (outside, 300*40*40mm & inside, 300*40*40mm)	2	1
14	MDF cover (1269*928*3mm)	1	1
15	Hinge(48*40*20)	2	1
16	Glass door (1730*557*6mm)	1	1

MONTAGEANLEITUNG

Mind. 2 Personen werden für die Montage der Kabine benötigt:

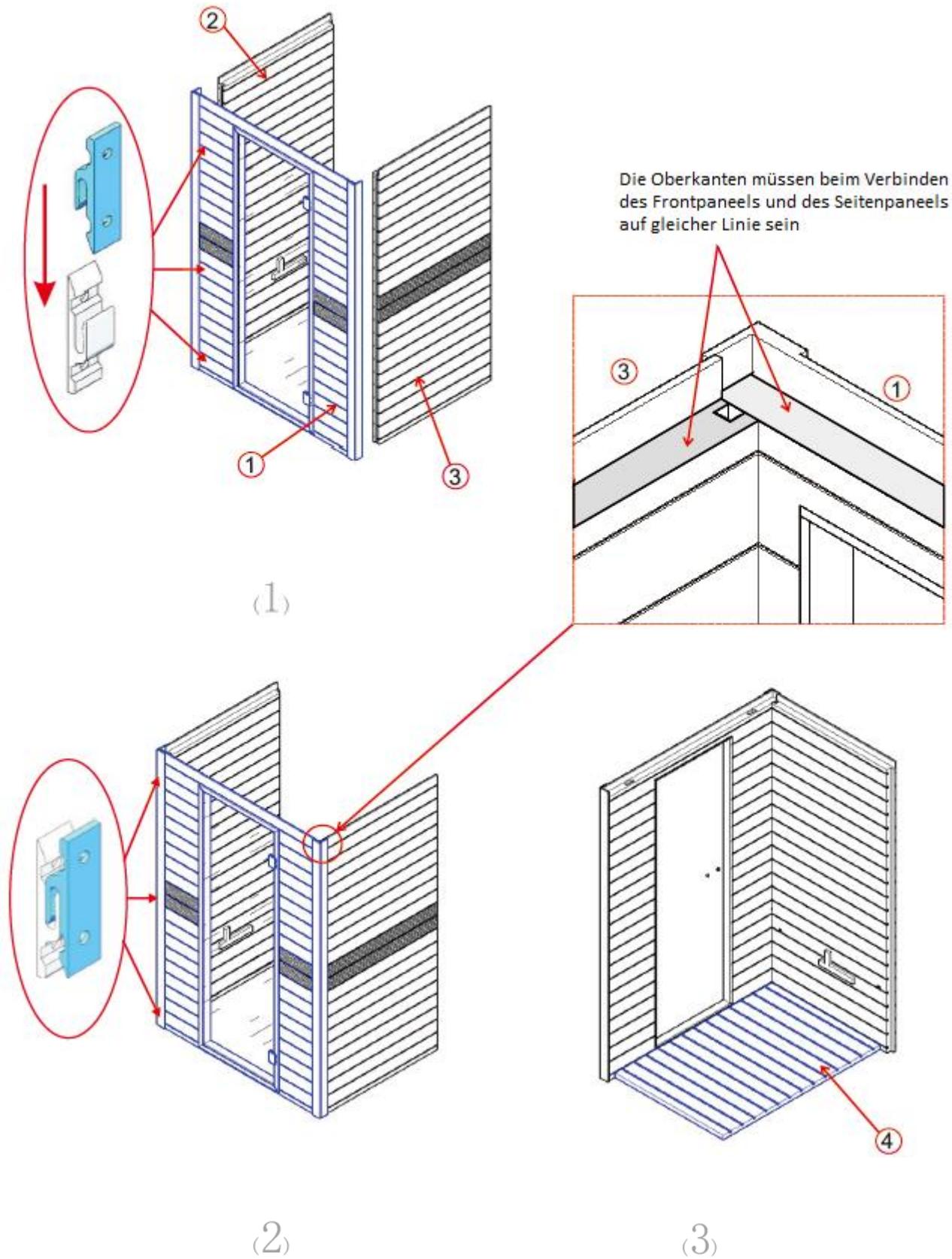

Die Oberkanten müssen beim Verbinden der Seitenpaneele mit dem Rückenpaneel auf gleicher Linie sein

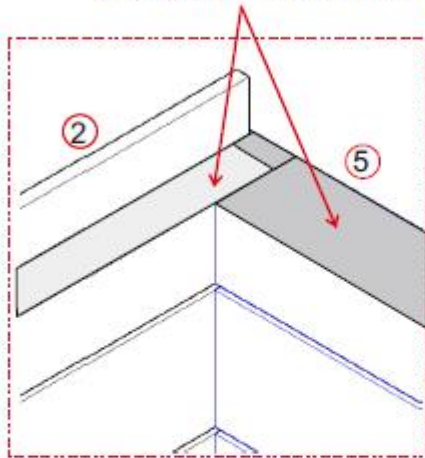

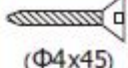
8 x 
(Φ4x45)

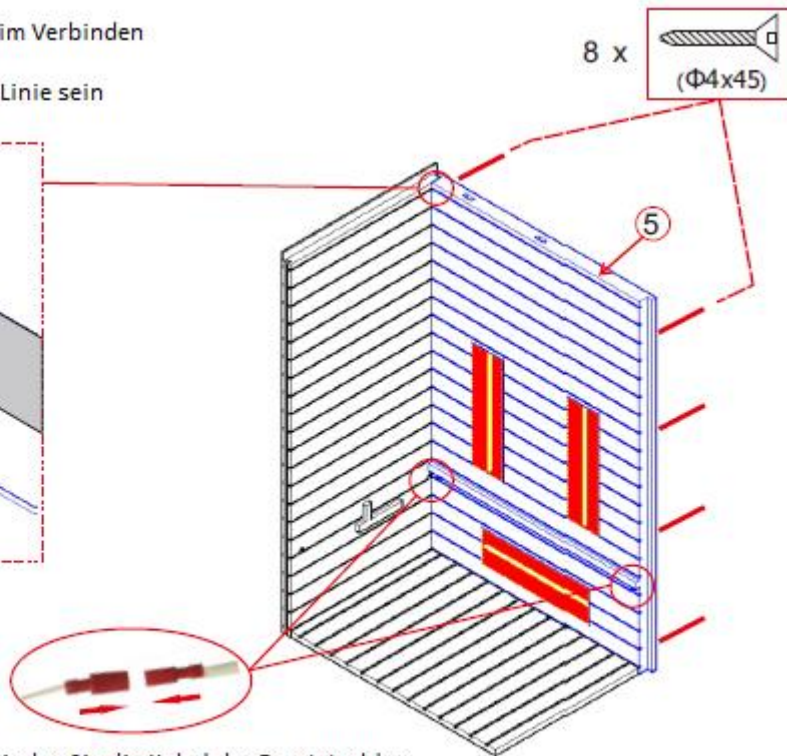

Verbinden Sie die Kabel der Frontstrahler

(4)



10 x 
(Φ4x45)

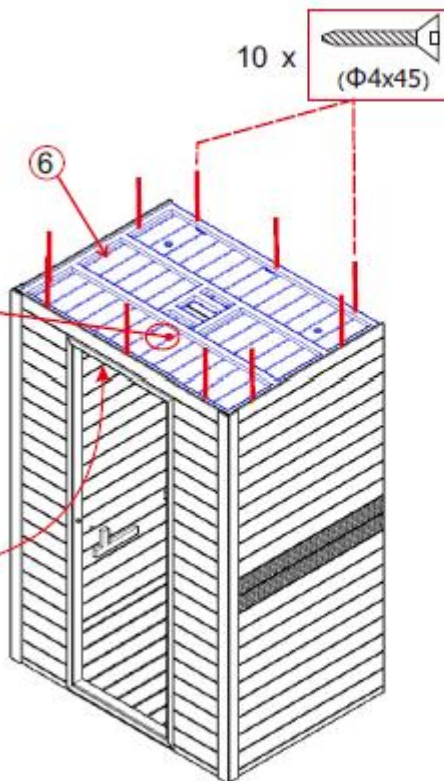
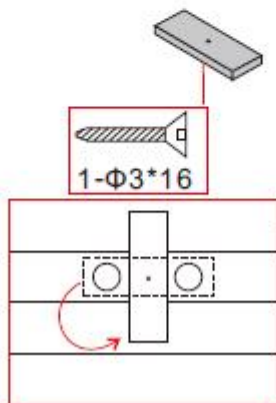

Stellen Sie sicher, daß der Temperatur-Sensor mind. 2 cm über die Silikonhülle hinausragt. (Silikon 3 cm + Sensor 2 cm = 5 cm gesamt)

(5)

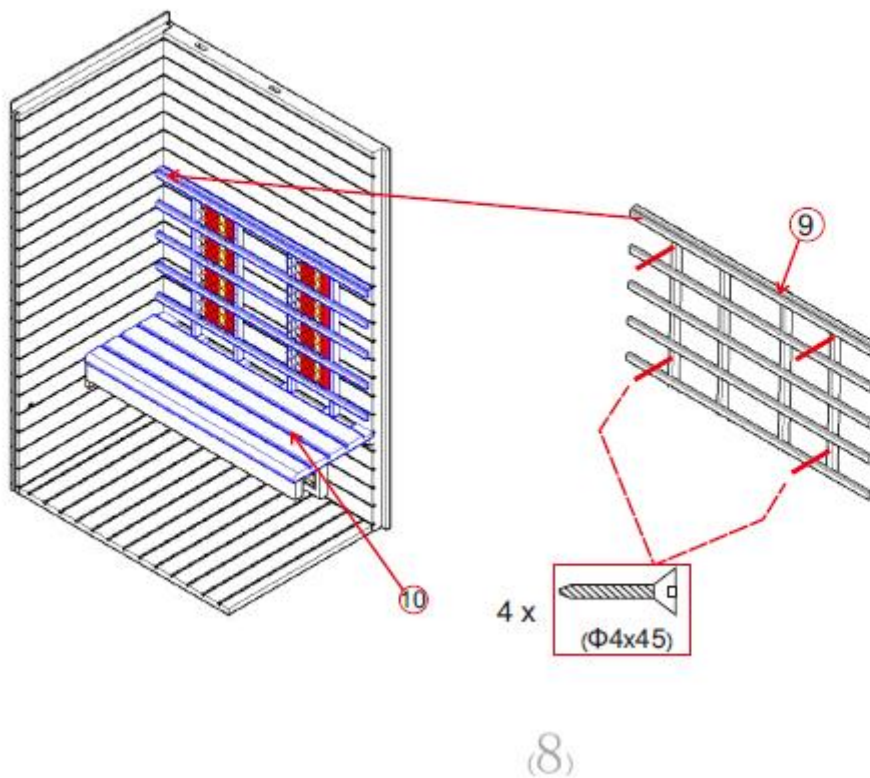
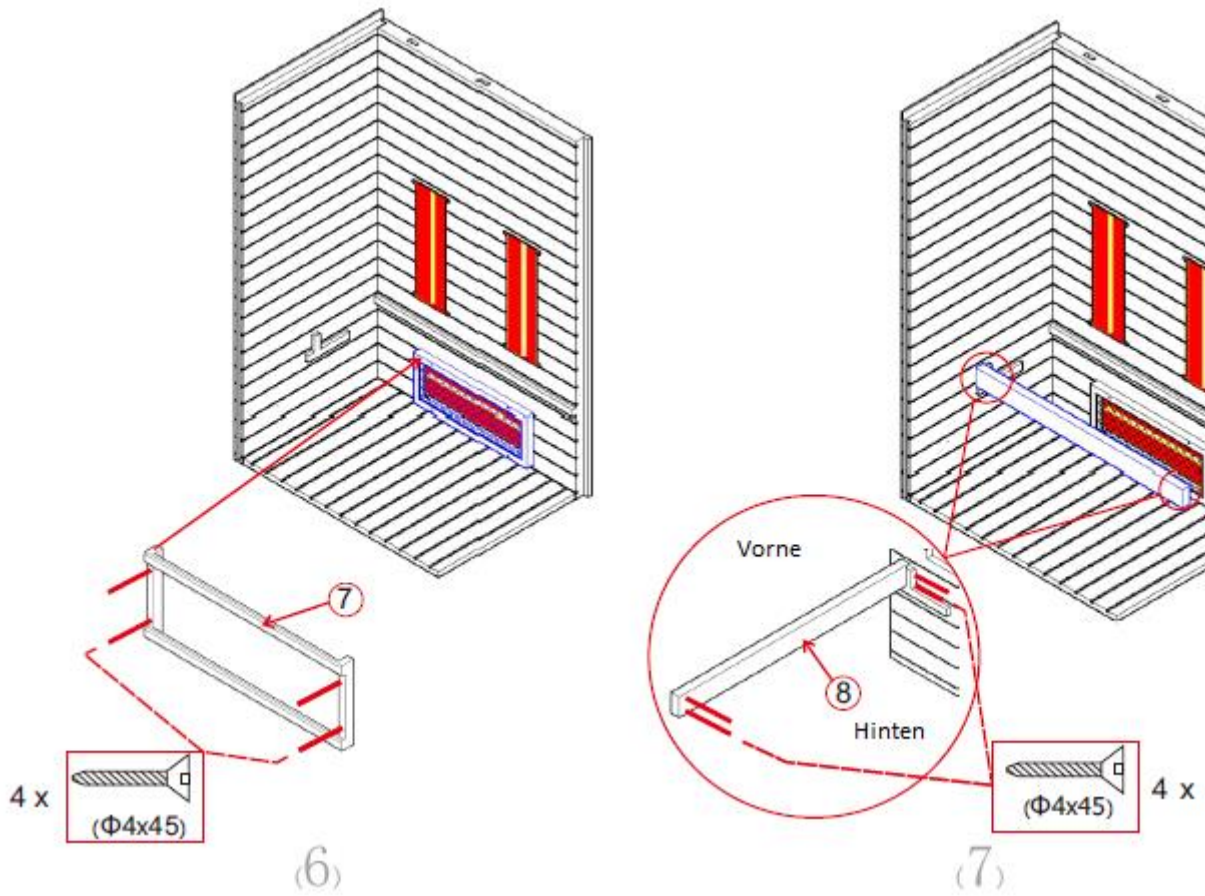

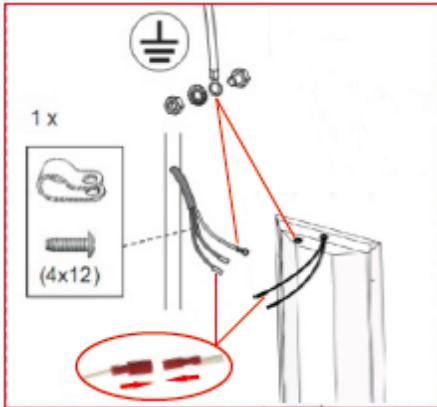

- 1) Schrauben Sie die dreieckige Holzabdeckung auf die Ober- und Unterseite des Rahms des Strahlers; die beiden schrägen Kanten der dreieckigen Holzabdeckung müssen mit der schrägen Kante des Rahmes übereinstimmen.
- 2) Installieren Sie den kompletten Strahler mit dem Schutzgitter zwischen der Frontplatte und der Seitenplatte.

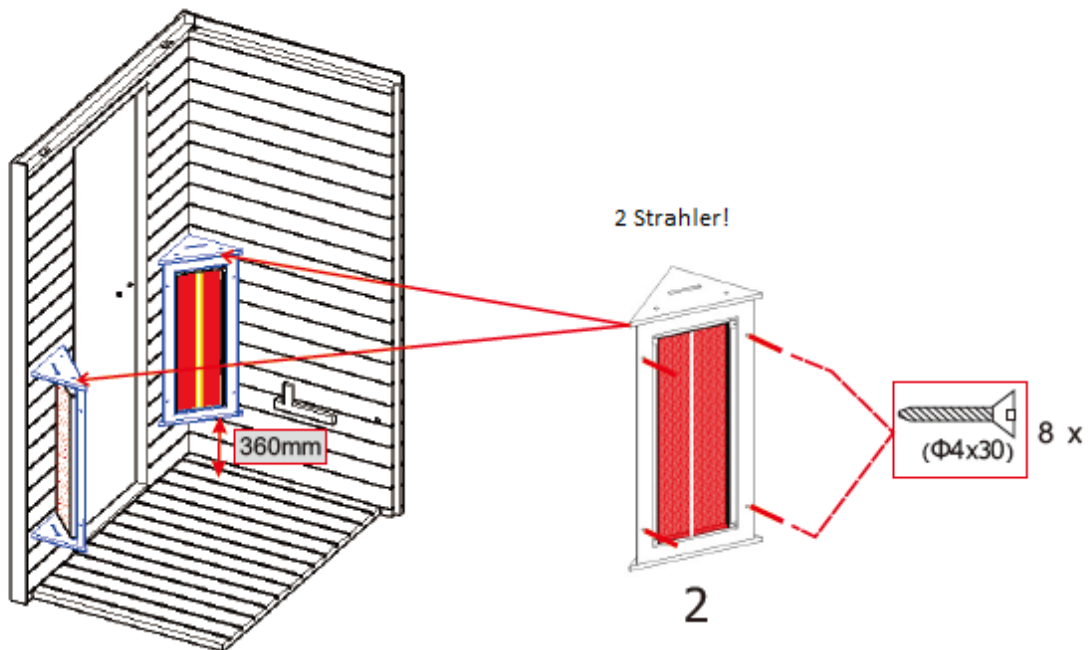
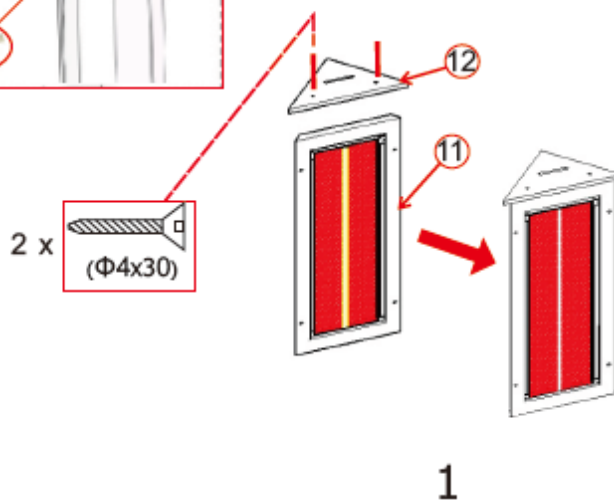

Hinweis: Schließen Sie das vordere Kabel jeweils an. Der Abstand des Strahlers zum Boden sollte ca 360 mm betragen.

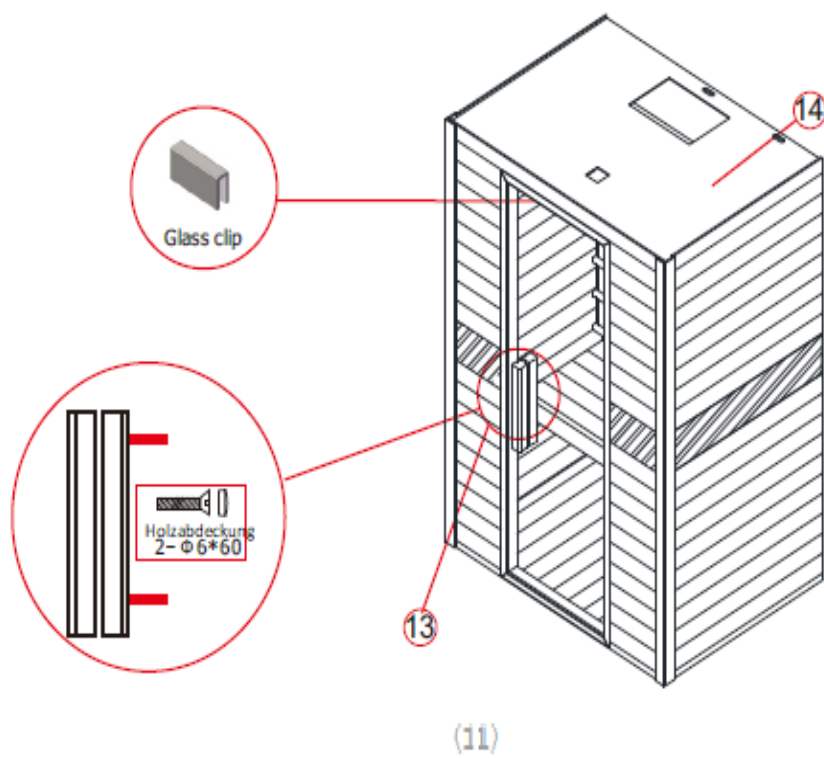
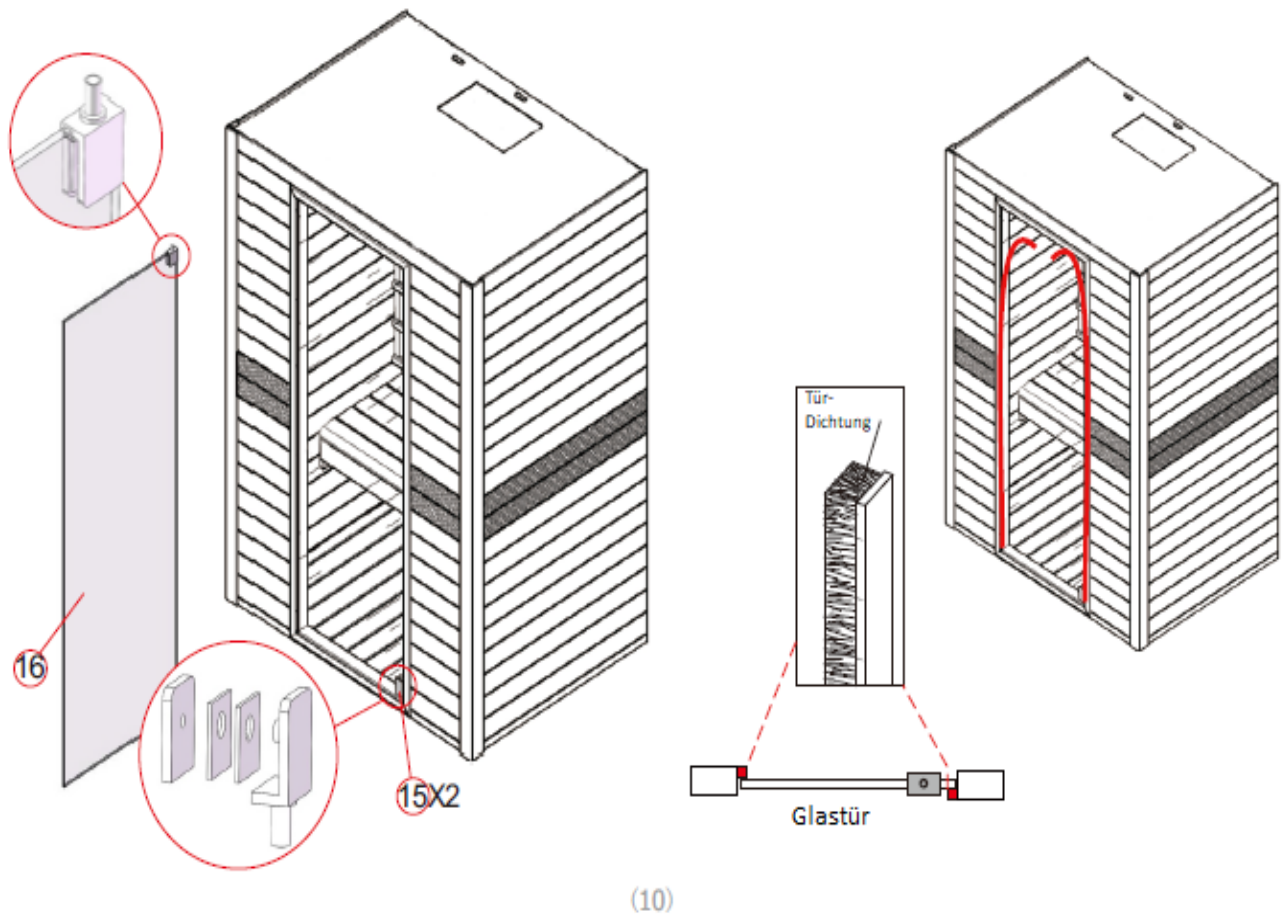

Schaltplan

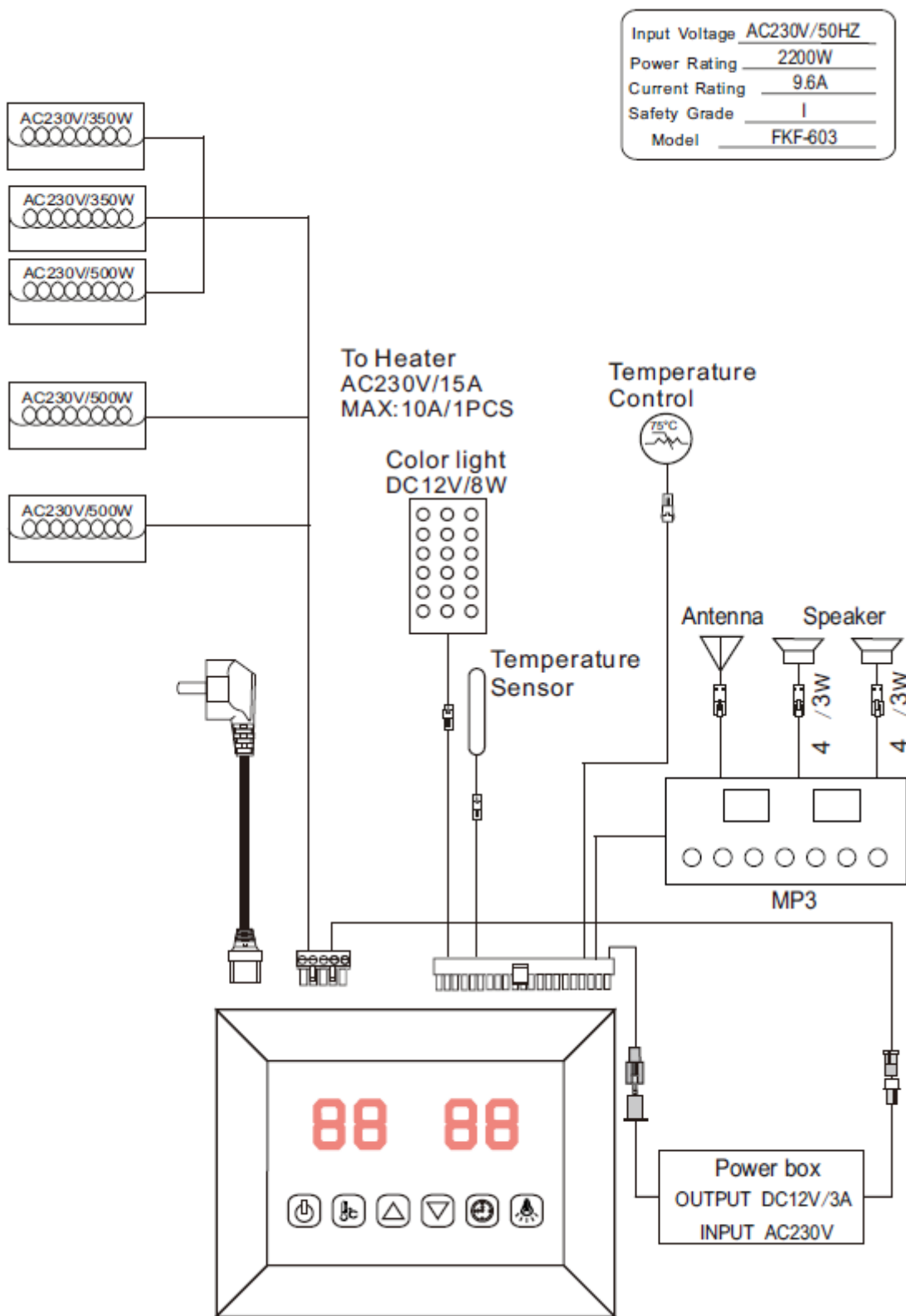

REINIGUNG

Reinigen Sie die Kabine innen wie außen mit einem feuchten Baumwolltuch, trocknen Sie ihn mit einem sauberen trockenen Tuch. Verwenden Sie kein Benzin, Alkohol oder starke Reinigungschemikalien in der Sauna. ACHTUNG: Jede verwendete Chemikalie, die das Holz schädigt, schädigt auch die Kabine.

Sie können nun Ihre Infrarotkabine beim Stromnetz anstecken. Falls notwendig, nutzen Sie bitte nur eine hochqualitative Kabelverlängerungen.

BEDIENUNG DIGITALES KONTROLLELEMENT:

Schließen Sie Kabine an das Stromnetz an, die LED-Anzeige beginnt zu blinken und die Kabine ist einsatzbereit.

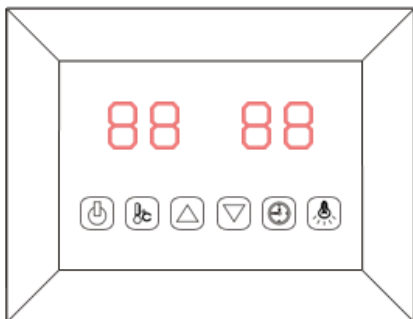

 EIN/AUS

 Licht/Farblicht

 Temperatur



 Zeit

 Zeit/Temperatur +

 Zeit/Temperatur -



 Drücken Sie die Starttaste, um das Display einzuschalten und die Strahler einzuschalten. Die Zeiteinstellung ist automatisch auf 99 Minuten eingestellt und Sie sehen am Display die tatsächliche Temperatur in der Kabine. Drücken Sie die Taste erneut und die Strahler schalten aus.

Auswahl Temperatur:

Drücken Sie die Taste  und wählen Sie die gewünschte Temperatur von 35°C bis 60°C.  für höhere Temperatur oder  für niedrigere Temperatur. Die Zeitanzeige links oben blinkt während der Auswahl. Nach 10 Sekunden wechselt die Anzeige von Blinken in die Permanentanzeige – das zeigt Ihnen die aktuelle Temperatur in der Kabine. Wenn die gewählte Zieltemperatur erreicht ist, schalten sich die Strahler automatisch aus. Wenn die Temperatur dann sinkt, schalten sich die Strahler automatisch wieder ein.

Achtung: es ist möglich, daß die max. erreichbare Temperatur in der Kabine niedriger als die gewählte Temperatur ist. Das kann mit der Umgebungstemperatur zusammenhängen. Richttemperatur ist ca. 40°C

Auswahl Zeit:

Drücken Sie  und die rechte Anzeige blinkt. Während des Blinkens können Sie die gewünschte Zeit auswählen von 5 bis 99 Minuten durch drücken von  für + oder  für -. Nach 10 Sekunden wechselt auch hier die Anzeige von Blinken in die Permanentanzeige. Das zeigt Ihnen die aktuell verbleibende Zeit. Nach Ablauf der Zeit schaltet sich die Kabine automatisch aus.

Licht/Farblicht:

Drücken Sie kurz die Taste  und das Licht schaltet sich ein. Durch weiteres kurzes Drücken kommt die nächste Farbe (insgesamt 7 Farben). Nach der letzten Farbe schaltet sich das Licht wieder aus, wenn sie nochmals kurz drücken. Drücken Sie die Taste für 5 Sekunden und es wechseln die Farben automatisch durch (5 Sek. pro Farbe)

Kombinierte Strahler:

In jedem Gehäuse befinden sich 2 verschiedene Strahlerarten – Rotlichtstrahler und Magnesiumstrahler. Sie können zwischen den Strahler wechseln mit dem Knopf unten bzw. seitlich:

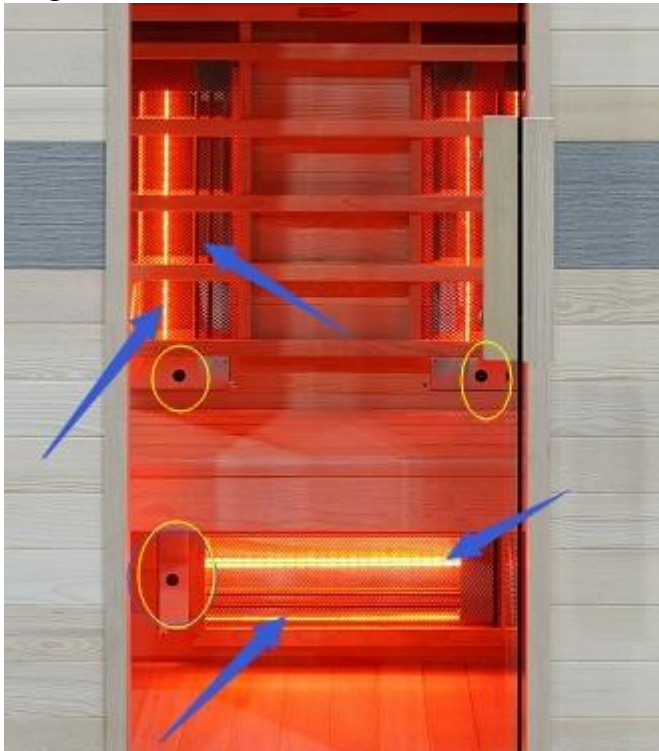





BEDIENUNG MP3/RADIO:

Aktivieren Sie den MP3/Radio durch etwas längeres Drücken der Taste "M" auf dem Radio-Display







Wählen Sie die gewünschte Tonquelle durch weiteres Drücken der "M" Taste. Die Reihenfolge ist: Bluetooth, FM Radio, USB/AUX

USB oder Bluetooth:

Wählen Sie den gewünschten Titel durch kurzes Drücken der Tasten  / . Für die Lautstärke drücken Sie die Tasten  /  lange (Lautstärkenregelung von 0 bis 32). Die Taste  drücken Sie für Pause.

FM Radio:

Drücken Sie lange die Taste  für den automatischen Sendersuchlauf. Das System speichert alle automatisch. Manuell suchen Sie Sender durch drücken der Tasten  / . Langes Drücken der Tasten  /  regelt die Lautstärke.

Kombinierte Strahler:

In jedem Gehäuse befinden sich 2 verschiedene Strahlerarten – Rotlichtstrahler und Magnesiumstrahler. Sie können zwischen den Strahler wechseln mit dem Knopf unten bzw. seitlich:

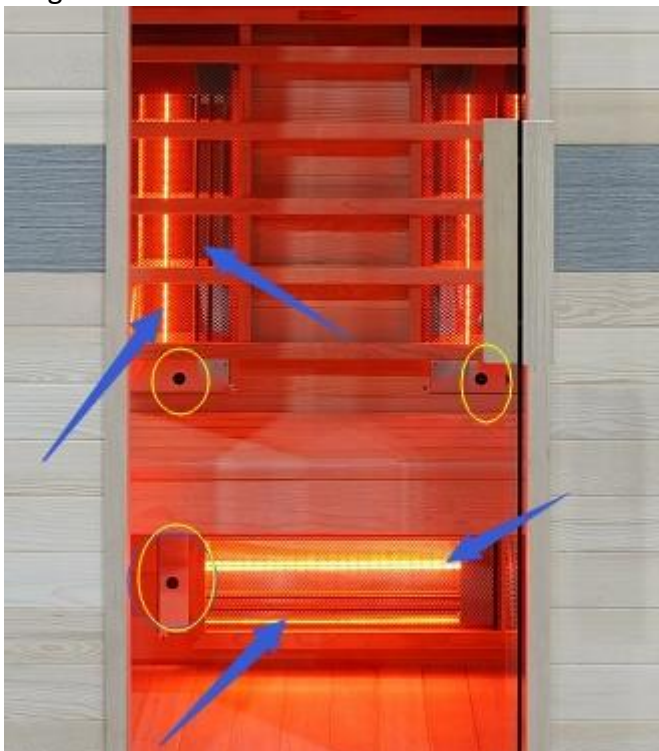

BENUTZUNGS- UND SICHERHEITSAUWEISUNGEN

Lesen Sie alle Informationen für Sicherheit und Gesundheit durch. Falls Sie unschlüssig sind ob Sie die Infrarotkabine benutzen können oder nicht konsultieren Sie Ihren Arzt.

Falls Sie sich während der Benutzung schwindlig oder überhitzt fühlen verlassen Sie die Infrarotkabine augenblicklich.

1. Stellen Sie die Temperatur auf ein komfortables Level ein, für gewöhnlich ca. 45-55 °C.
2. Lassen Sie die Infrarotkabine vor der Benutzung ca. 5 Minuten vorheizen.
3. Die Schweißproduktion beginnt nach ca. 6 – 15 Minuten nach dem Betreten der Infrarotkabine. Wir empfehlen, die Infrarotkabine nicht länger als 30 Minuten zu benutzen.
4. Wenn die Infrarotkabine die gewünschte Temperatur erreicht hat schalten sich die Heizelemente automatisch ein und aus um die Temperatur zu halten.
5. Sie können die Dachöffnung während der Benutzung öffnen, um die Temperatur selbst zu regeln und Frischluft hereinzulassen.
6. Sie können alle Vorteile des Infrarotlichts auch bei geöffneter Tür / bei geöffnetem Fenster genießen.
7. Trinken Sie vor, während und nach der Benutzung der Infrarotkabine genügend, um die Flüssigkeit, die Sie durch den Schweißausstoß verlieren wieder zu ersetzen.
8. Wenn Sie vor der Benutzung warm oder heiß duschen regen Sie Ihre Schweißdrüsen zusätzlich an. Probieren Sie die Infrarotkabine mit und ohne vorheriger Dusche aus um festzustellen was Sie bevorzugen. Wenn Sie vorher duschen, trocknen Sie sich vollständig ab, da zu viel Wasser das Holz beschädigt. Duschen Sie auf jeden Fall nach der Benutzung der Infrarotkabine um sich zu erfrischen und den Schweiß abzuwaschen.
9. Verwenden Sie mindestens drei Handtücher während der Benutzung der Infrarotkabine. Nehmen Sie eines um darauf zu sitzen, legen Sie eines auf den Boden um das Holz vor Schweiß zu schützen, und verwenden Sie ein Handtuch um sich damit abzuwischen. Wischen Sie den Schweiß regelmäßig ab.
10. Massieren Sie schmerzende Muskeln während der Benutzung um diese schneller zu regenerieren.
11. Essen Sie mindestens eine Stunde vor der Benutzung nichts. Am besten ist eine Benutzung mit nüchternem Magen, da ein voller Magen Unbehagen erzeugen kann.
12. Sie können auch von der entspannenden Wirkung der Infrarotkabine profitieren, indem Sie nach der Benutzung schlafen gehen. Der entspannte Zustand nach der Benutzung hilft Ihnen ruhiger und besser zu schlafen.
13. Beim ersten Anzeichen einer Erkältung oder Grippe kann eine Infrarotbenutzung helfen das Immunsystem zu unterstützen und Krankheitserreger zu bekämpfen. Reden Sie jedoch mit Ihrem Arzt falls Sie sich krank fühlen und die Infrarotkabine benutzen wollen.
14. Um schmerzende Gelenke und Muskeln zu behandeln sollten Sie sie so nah wie möglich bei den Heizelementen bewegen.
15. Gehen Sie nicht unmittelbar nach der Benutzung in die Dusche. Bleiben Sie noch eine weile bei geöffneter Tür in der Kabine sitzen um auszuschwitzen. Beginnen Sie danach mit einer warmen Dusche und senken Sie die Temperatur langsam um Ihren Körper abzukühlen.

16. Benutzen Sie die Infrarotkabine nicht nach anstrengendem Training oder anstrengender Arbeit. Warten Sie mindestens 30 Minuten, damit der Körper sich erholen und abkühlen kann.
17. Lassen Sie keine Kleidung oder Handtücher in der Infrarotkabine um einen Brand zu verhindern.
18. Um Brände und elektrische Schläge zu verhindern verwenden Sie keine Metallwerkzeuge bei den Heizelementen. Berühren Sie nicht die Glühlampe. Falls sie gewechselt werden muss, schalten Sie das Licht und die Kabine aus und warten Sie bis die Glühlampe abgekühlt ist.
19. Spritzen Sie keinen Schweiß und kein Wasser auf die Heizelemente, da dies zu Kurzschlüssen führen kann.
20. Lassen Sie keine Haustiere in die Infrarotkabine.
21. Die Kabine sollte nach 1 Stunde Betrieb für mind. 30 Minuten ausgeschaltet werden bevor sie weiter- oder wiederverwendet wird.

GRÜNDE, BEI DENEN SIE DIE KABINE NICHT VERWENDEN SOLLTEN

1. Falls Sie offene Wunden haben.
2. Falls Sie eine Augenkrankheit haben.
3. Falls sie schwere Sonnenbrände haben.
4. Alten und gebrechlichen Menschen, Menschen die an einer Krankheit leiden, Schwangeren und Kleinkindern ist der Gebrauch untersagt. Kinder über 6 Jahre dürfen die Sauna in Begleitung Erwachsener benutzen.
5. Falls Sie an einer Krankheit leiden, besonders falls diese Krankheit mit Hitze zusammenhängt, falls Sie an Fettleibigkeit, einer Herzkrankheit, niedrigem oder hohem Blutdruck, Kreislaufproblemen oder Diabetes leiden, suchen Sie unbedingt einen Arzt auf.
6. Benutzen Sie die Sauna nicht falls Sie unter dem Einfluss von Alkohol, Drogen oder Medikamenten stehen, da dies zu einer Bewusstlosigkeit führen kann.

WIRKUNG/ALLGEMEINE INFOS FARBEN:

Rot - Ist in der fernöstlichen Lebensweise dem Element Feuer zugeordnet. Rotlicht regt die Durchblutung und den Stoffwechsel an, steigert das Wohlbefinden und gibt uns Energie und Vitalität. Rot wird vor allem bei Depressionen, niedrigem Blutdruck, Verdauungsstörungen, Durchblutungsstörungen, Blutarmut, Schwäche im Klimakterium und nach der Geburt, ausbleibende Periode, Blasenentzündung, Impotenz eingesetzt.

Grün - Ist die Farbe der Natur und bedeutet Leben. Grünes Licht inspiriert und besänftigt. Grünes Licht hat eine positive Wirkung auf die Bronchien und Lungen. Wirkt unterstützend bei Bluthochdruck, Herzschmerzen, Herzanfällen, Atmungsschwierigkeiten, Schlafstörungen

Gelb - Farbe der Sonne, wirkt ausgleichend bei Darmstörungen und Magenstörungen. Es wirkt unterstützend bei Lähmungen, Verspannungen der Muskulatur und Muskelkrampf. Bei Nervosität und Unruhe ist das gelbe Licht zu intensiv, da sollte es nur 5-10 min. angewendet werden.

Blau - Ist die Farbe des Wassers, der Klarheit, Stille und Kälte. Löst alle Verspannungen, gibt kühle Ruhe und wirkt entspannend bei Nervosität und Schlaflosigkeit. Blau setzt die Pulsfrequenz herab und wirkt schmerzstillend und beruhigend. Wenden sie blaues Licht nie länger als 30 Minuten an, da es sonst zur Schläfrigkeit führt. Auch nicht bei Erkältung, schlechter Durchblutung oder Muskelverspannungen anwenden.

Violett - Ist die Farbe des Übersinnlichen, des Geistes und der Inspiration. Violettes Licht ist unterstützend bei der Meditation. Es wirkt auf das Immunsystem und das Lymphsystem, und unterstützt den Flüssigkeitshaushalt.

Orange - Ist die Farbe der Lebensfreude, lässt von Niedergeschlagenheit zur Heiterkeit wechseln. Wirkt vorbeugend und unterstützend gegen Muskelkrämpfe, Depressionen und Verspannung der Muskulatur.

Weiß - Die Farbe Weiß bedeutet Reinigung und Klarheit und entspricht dem Funktionskreis Lunge. Weißes Licht kann als Ergänzung von jeder Farbe verwendet werden, da Weiß alle Farben im Spektrum enthält und dadurch auch zur allgemeinen Heilung dient.

TELEFON ÖSTERREICH: 0800-202773

TELEFON DEUTSCHLAND: 0800-7246768 oder +43 4852 68866-300

ZENTRALE: +43 (0)4852 68866

info@fitstore24.com

GARANTIESCHEIN

Herzlichen Glückwunsch zum Erwerb Ihrer ZANIER Infrarotkabine. Sie haben ein hochwertiges Produkt erworben.

Die Produktion von ZANIER Infrarotkabinen erfolgt nach ISO zertifizierten Richtlinien und jede Kabine wird vor dem Versand oder der Montage fertig aufgebaut und getestet. Dadurch sehen Sie auch bei einer vollkommen neuen Kabine leichte Montagespuren.

Sollte es zu einer Störung bei Ihrer Kabine kommen, ist unser Serviceteam ganz einfach telefonisch unter **+43 4852 68866 18** für Sie erreichbar.

Sie können uns aber auch per email unter service@zanier.at erreichen und das Problem schildern. Wir helfen Ihnen schnell und unkompliziert.

Ihre Rechnung gilt zusammen mit diesem Schein als Garantienachweis.

Die Garantiedauer beträgt 2 Jahre auf alle Komponenten wie Holzkonstruktion, Steuerung, Elektronik, Radio, Farblicht und Scharniere.

Auf die Heizelemente gewähren wir 5 Jahre Garantie ab Kaufdatum.

Von der Garantie ausgenommen, sind Beschädigungen durch Gewalteinwirkung, unsachgemäße Anwendung und Montage oder durch Wasserschaden. Weiters ausgenommen sind die Leuchtmittel.

Unser gesamtes Team bedankt sich hiermit für Ihr Vertrauen und wünscht Ihnen viel Freude mit Ihrer ZANIER Infrarotkabine.



Werner Zanier
GF Fitstore24 ZANIER GmbH